

HUKI 450R

Raupentransporter mit Rundmulde

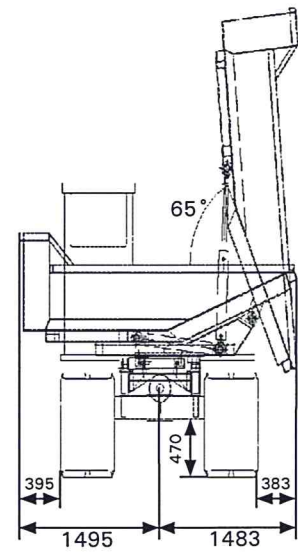
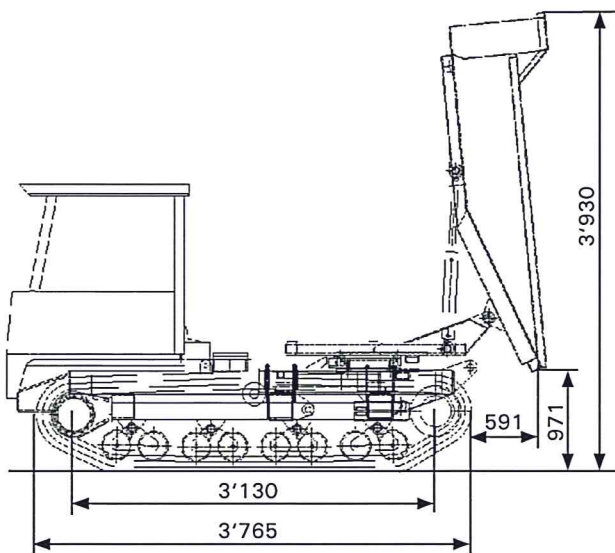
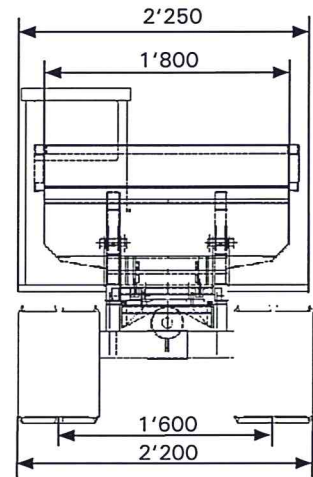
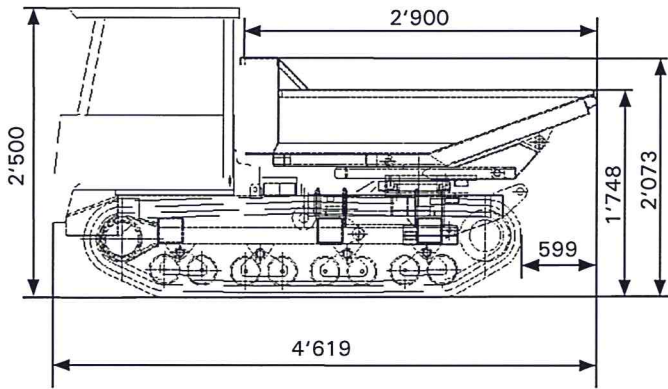

HUKI 450R

Technische Daten

Abmessungen gesamt:	Eigengewicht:	6'950 kg
Länge: 4'619 mm	Nutzlast:	4'500 kg
Breite: 2'250 mm	Geschwindigkeits- und Laststufen:	2
Höhe: 2'500 mm		
Kippermasse innen:	Geschwindigkeiten:	7.0/12.0 km/std.
Länge: 2'900 mm	(vorwärts und rückwärts)	
Breite: 1'800 mm		
Höhe: 500 mm		
Kippervolumen:	Raupen:	
Wasser: 1.9 m ³	Breite: 600 mm	
gehäuft: 3.1 m ³	Länge: 3'765 mm	
Bodenfreiheit: 470 mm	Bodendruck:	
Kipperbodenhöhe: 1'748 mm	Leer: 210 g/cm ²	
Max. Kipperwinkel: 65°	Beladen: 350 g/cm ²	
Motor:	Mitsubishi Diesel S6S-DT, 6 Zylinder Turbo	
	4'996 cm ³ , wassergekühlt, 100 PS bei 2'200 Umdr.	
Dieseltank:	120 lt.	
Hydraulikanlage:		
Pumpenart:	2 Kolbenpumpen und 2 Zahnradpumpen	
Max. Druck:	350 bar	
Antriebsmotoren:	2-stufige Kolbenmotoren mit hydraulischer Parkbremse	
Antriebssystem:	vollhydraulisch	

Der HUKI 450R mit vollhydraulischem Antrieb mit 2 Geschwindigkeitsstufen lässt sich einfach fahren.

Mit seinem vollhydraulischen Antrieb entfällt das Ein- bzw. Auskuppeln und Bremsen. Da die Raupen sich auch gegenläufig bewegen lassen, ist das Drehen an Ort möglich.

Das äusserst robuste Fahrwerk mit den pendelnden Rollen passt sich optimal jedem Gelände an und schluckt auch bei rascher Fahrt Unebenheiten.

Der schadstoff- und wartungsarme Dieselmotor ist gut zugänglich.

Die robuste Rundmulde ist mit einem 6 mm dicken Stahlboden versehen und lässt sich stufenlos um 180° drehen. Der Kippwinkel beträgt 65°, drehen und kippen ist gleichzeitig möglich. Die Bedienung kann in beide Richtungen auf dem Fahrzeug sitzend erfolgen. Der gefederte Komfortsitz kann in der Längsrichtung verstellt werden.

Das übersichtliche Cockpit ist mit Anzeigen für Diesel, Wassertemperatur, Vorglühung, Oeldruck, Tourenzähler, Stundenzähler und Batterieladung versehen. Zur serienmässigen Ausrüstung gehören Licht, Hupe und Blinker. Mit dem Zündschlüssel können die Motorhauben und der Dieseltank abgeschlossen werden. Der HUKI 450R mit seiner starken Stosstange besticht durch sein robustes Design und eine exakte Verarbeitung.