

HITACHI EX8-2B

Hitachi Construction Machinery (Europe) NV
Siciliëweg 5, Haven 5112, 1045 AT Amsterdam, The Netherlands
T +31-(0)20 44 76 700, F +31-(0)20 33 44 045, www.hcme.com



HITACHI

Technische Daten & Abmessungen

EX8-2B

Gewicht	810 kg
Motor	Kubota Z482-B
Motornennleistung	6.4 kW (8.47 PS) / 2 450 rpm
Kolbenhubraum	0.482 l
Kapazität Kraftstofftank	10 l
Fahrgeschwindigkeiten	0 - 2.0 km/h
Schwenkgeschwindigkeit	9.2 rpm
Steigfähigkeit	30° / 58 %
Stielvorschubkraft	5.8 kN
Schaufelauhubkraft	9.6 kN
Ausleger-Schwenkwinkel	LH 90° / RH 50°
Hydrauliksystem - Pumpen	2 x Zahnradpumpe
Maximaler Ölstrom	2 x 9.7 l/min
Arbeitsdruck	175 kgf/cm ²
Tank Kapazität	12 liter
Unterswagen-Breite	720 / 900 mm
Unterswagenlänge	1 225 mm
Gummiplattenbreite	180 mm
Abmessungen des Schildes	720 / 900 x 230 mm
Max. hubhöhe über boden	150 mm
Max. senktiefe vom boden	175 mm

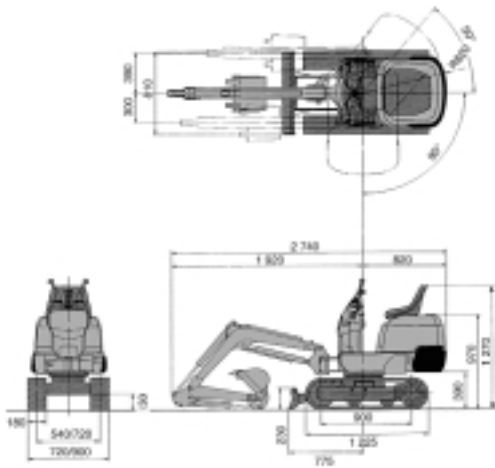

Arbeitsbereiche

Länge Stiel	700 mm
Maximale Grabtiefe	1 525 mm
Maximale Grabweite	2 800 mm
Maximale Schütthöhe	2 035 mm
Maximale Reichhöhe	2 800 mm

